

17	家研
201	家工
202	试制
22	质控
24	采购
29	出口
361	商工
43	钣金
44	注塑
46	压铸
47	管一
48	模具
49	筛选
50	控制
51	空四
55	管二
62	重庆
79	小绿
61	巴西

是否属于客户化物料	是
是否	否
使用范围	通用
出口	
内销	
地点	状态
管一	是否需要再加工
管二	是否需要再加工
借通用登记	

物料状态	
钣金	
注塑	
压铸	
管路	
机加件	
采购	
注塑	
喷涂	
丝印	
控制	
预装	
下料	

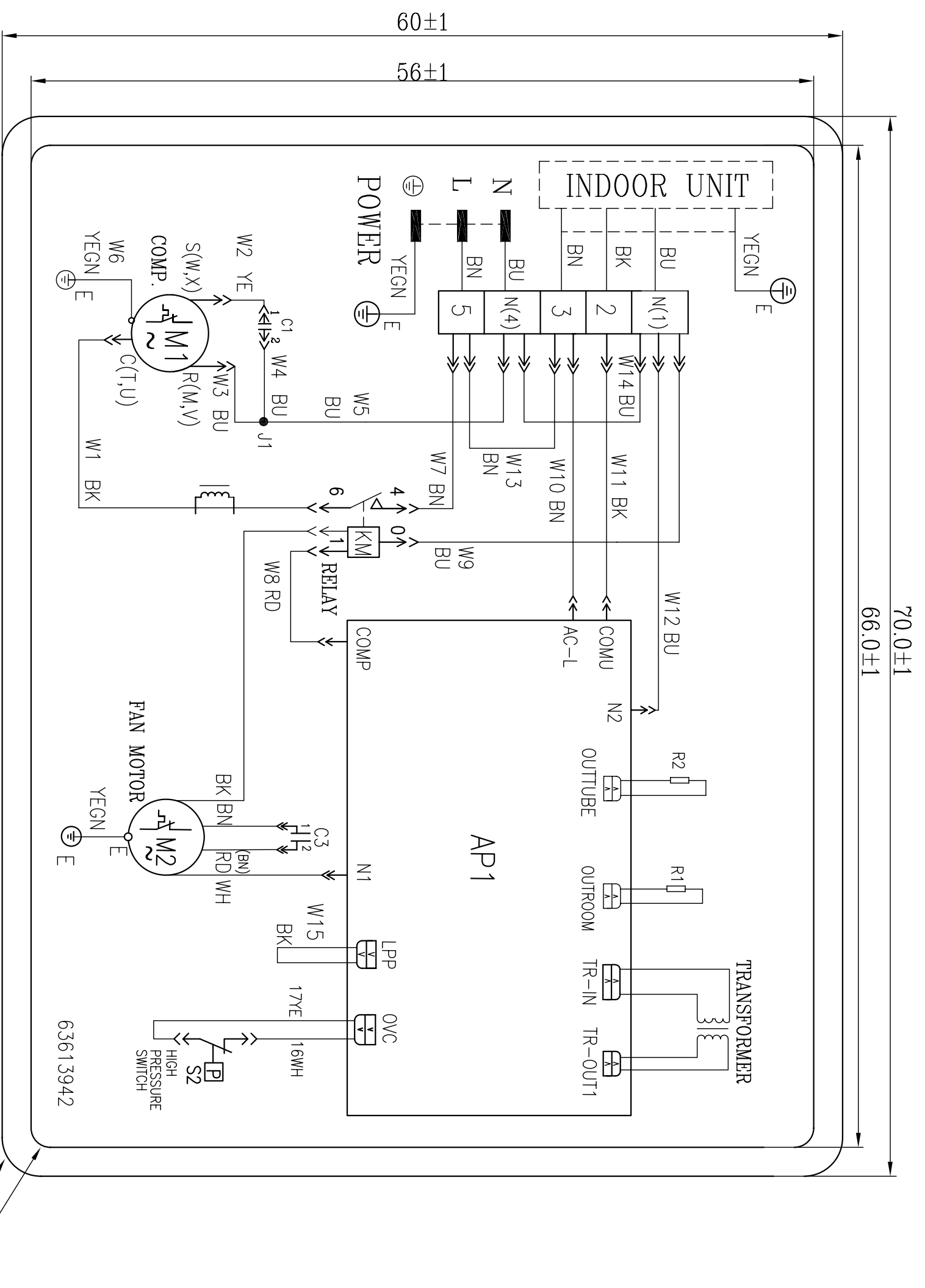

技术要求

1. 严格按图幅比例, 图文正确, 线条清晰;
2. 图幅为白底黑字;
3. 用湿布擦 15 秒, 再用浸汽油布擦 15 秒, 图文仍清晰明了;
4. 材料为铜版纸, 背面涂不干胶;
5. W1 ~ W17 在印刷线路图上不需印刷出来。

材料:		产品型号: GWCN24ACNK1A1A/O		线路图	
B	2	分区	更改单号	标准号	重量
标记	处数	分区	更改单号	数据审核	比例
设计				审定	
审核				批准	
工艺					
会签					
材料: 靖宇				物料编号: 63613942	
标记: 071214				GWCN24ACNK1A1A.O.XL	
设计: 2				共 张 第 张	
审核: 1					
工艺: 1					
会签: 1					



Большая библиотека технической документации
<https://splitsystema48.ru/instrukcii-po-ekspluatacii-kondicionerov.html>
 каталоги, инструкции, сервисные мануалы, схемы.